



# **Wibrain**

*iPad, Chromebook & Laptop  
Opberg- en oplaad Trolley*

INSTALLATIE EN  
GEBRUIKERSHANDLEIDING

**Lees deze instructies aandachtig voordat u deze trolley installeert en in gebruik neemt. Installatie en 1e ingebruikname dient door geautoriseerd elektrotechnisch personeel uitgevoerd te worden.**

# 1. PRODUCT INTRODUCTIE

- 1.1 Deze multifunctionele oplaad trolley is bedoeld voor het opladen en bewaren van Chromebooks, laptops, tablets, iPads etc. De trolley kan worden gebruikt in openbare ruimten, zoals scholen, ziekenhuizen, instructie ruimten etc. waar gelijktijdig meerdere apparaten moeten worden opgeladen en opgeborgen.
- 1.2 De Wibrain trolley heeft een aardlekschakelaar, overspannings-, piekspannings- en kortsluitingsbeveiliging.
- 1.3 Deze trolley beschermt het interne stroomnetwerk tegen overbelasting door het laadproces van de aangesloten apparaten gefaseerd op te starten.
- 1.4 De ingebouwde ventilator in combinatie met ventilatiesleuven in de behuizing reduceren de temperatuur van de apparaten aanzienlijk tijdens het oplaadproces.
- 1.5 Deze Trolley is voorzien van 5" wielen met rem voor gemakkelijk verrijden.
- 1.6 De Trolley is voorzien van een ruimtebesparende, afsluitbare roldeur aan de bovenzijde.

## 2. SPECIFICATIES

	<b>Wibrain W1</b>	<b>Wibrain W2</b>
Product	32-vaks laad trolley	40-vaks laad trolley
Input	230-240V AC 50/60Hz 16A	
Keuringen	GB4943.1-2011, UL/CUL60950, EN60950, AS/NZS60950	
Beveiliging	Aardlek schakelaar, overspannings-, piekspannings- en kortsluitingsbeveiliging	
Output	230-240V AC 50/60Hz 16A	
Vakmaten (l×h×b)	35 × 400 × 274	
Trolley maten (l×h×b)	750 × 895 × 650 mm	895 × 895 × 650 mm
Adapter compartiment maten (l×h×b)	78 × 40 × 80 mm	
Koelingsysteem	actieve ventilatie	
Gewicht in kg Netto / Bruto	61 kg / 78 kg	68,5 kg / 87,1 kg
Aanbevolen Werk temperatuur	Werk temperatuur: 0° C - 40°C Bewaar temperatuur: -20°C tot 50°C Werk vochtigheidsgraad: 10% - 95%	
Wielen	127 mm met rem	

### 3. SCHEMATISCHE WEERGAVE

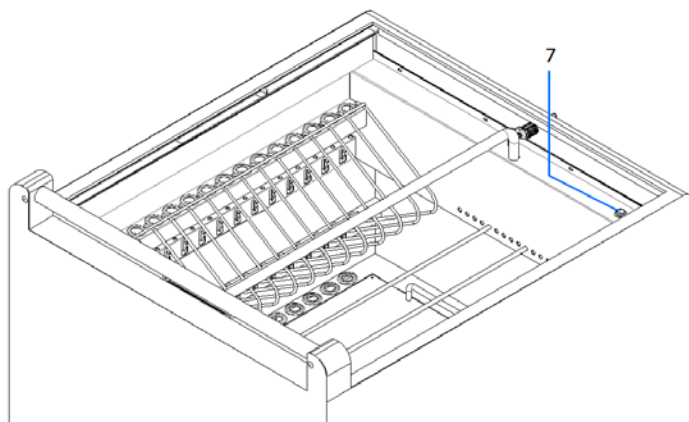
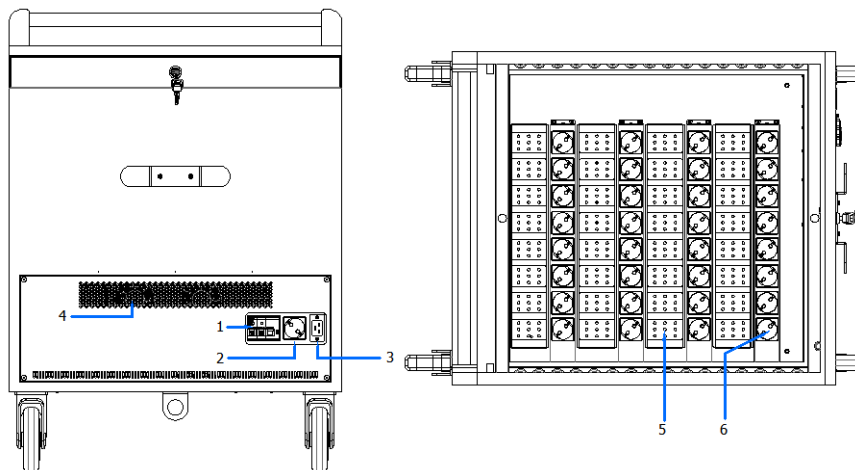

- |                               |                              |                        |
|-------------------------------|------------------------------|------------------------|
| 1. Hoofdschakelaar            | 4. Ventilatiesleuven         | 6. 230V Stekkerblokken |
| 2. Stopcontact                | 5. Stroomadapter compartment | 7. Groene Opstartknop  |
| 3. AC hoofdstroom aansluiting |                              |                        |

**BELANGRIJK!** lees meer over het gebruik van deze knop op pag. 9

## 4. INSTALLATIE

- Houd de trolley rechtop, met de wielen op de grond.
- De apparatuur dient veilig in de compartimenten te staan voordat de trolley in gebruik genomen wordt. Installatie van de adapters en apparaten dient door geautoriseerd technisch personeel uitgevoerd te worden. De trolley dient op de vloer te staan of verankerd te zijn aan de wand, overeenkomstig de lokale bouwkundige eisen.
- Er zijn 2 personen benodigd voor het optillen van de trolley tijdens uitpakken en installatie.
- Houd de ventilatiesleuven vrij voor een afdoende temperatuur regeling in de trolley.

## 5. INSTALLATIE VAN DE ADAPTERS EN KABEL MANAGEMENT

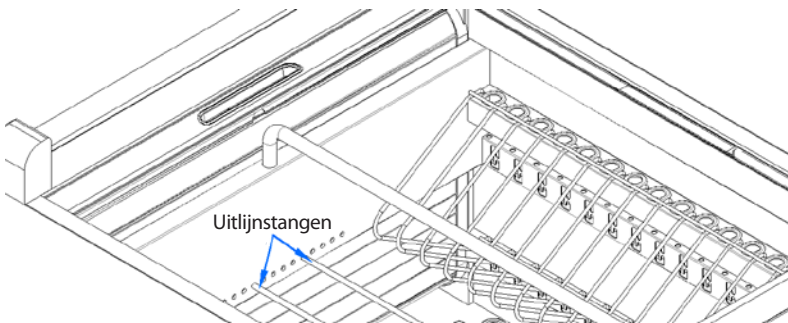

1. Draai tegen de klok in om de uitlijnstang te verwijderen

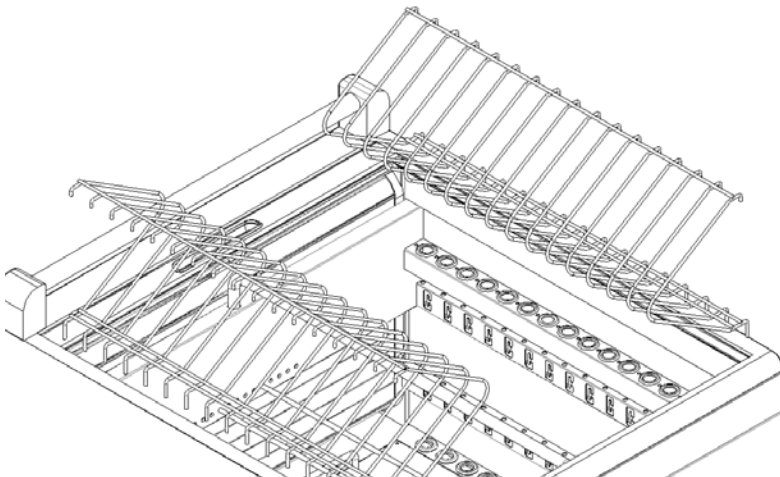

2. Verwijder het laptop/ Chromebook / Tablet rack.

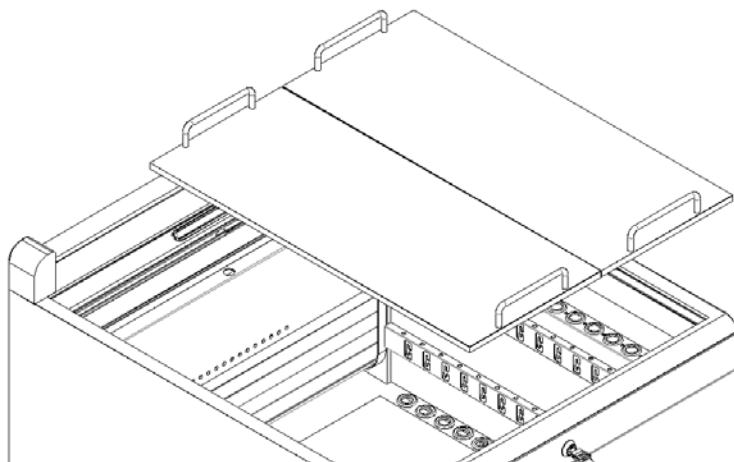

3. Neem de deksels uit om bij het adapter compartiment te komen.

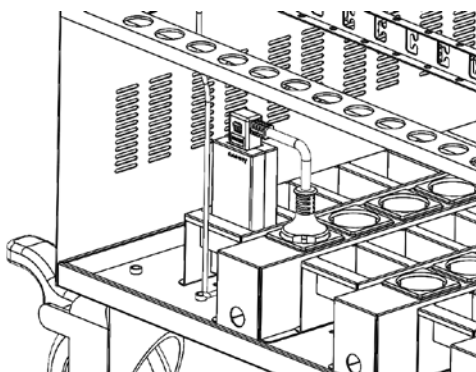

4. Plaats de stroomadapters in de compartimenten en druk de stekkers in de stopcontacten.



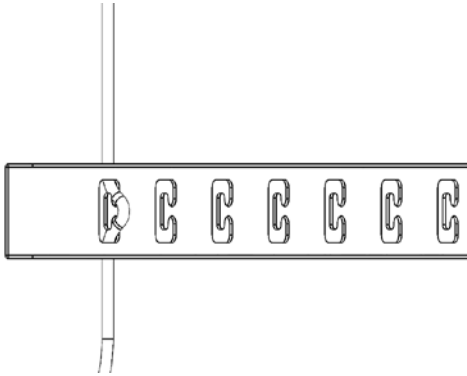

5. Bevestig de 12V kabels met apparaat aansluitplug van de stroomadapters zodanig dat deze boven bij de compartimenten uitkomen. Maak hierbij gebruik van de in de wand uitgestanste 'C'-vormige kabelclips om de kabels in positie te brengen en te houden tijdens gebruik
6. Plaats, na de installatie van alle adapters, de 2 deksels, racks en uitlijnstangen terug
7. Plaats de laptops, chromebooks en tablets en sluit ze aan op de stroomkabels.
8. Doe de hoofdschakelaar aan.
9. Druk op de groene opstartknop om het laadproces te starten.

**Belangrijk! : Wanneer de spanning is uitgevallen en daarna weer is hersteld, druk dan niet direct op de groene startknop. De laadtrolley zal automatisch, 10 minuten na het spanningsherstel, beginnen op te laden. Met andere woorden, voordat u de groene startknop gebruikt, dient de trolley langer dan 10 minuten van de spanning te zijn geweest.**

## 6. VEILIGHEIDSWAARSCHUWINGEN

- 6.1 De wandcontactdoos moet geaard zijn.
- 6.2 Schakel de trolley niet steeds UIT/AAN. De interval moet tenminste 10 minuten zijn.
- 6.3 Modificeer de trolley niet, de-assembleer de trolley niet en gebruik de trolley niet in water of een natte omgeving.
- 6.4 Onderhoud en reparatie dient altijd uitgevoerd te worden door gekwalificeerd technisch personeel.
- 6.5 Haal de hoofdstroomstekker uit de wandcontactdoos indien de trolley langere tijd niet in gebruik is.
- 6.6 Let op dat de trolley in een vloeistof, brandstof, explosieve stoffen vrije omgeving gebruikt en opgeborgen wordt.

## 7. ALS DE DEVICES IN DE TROLLEY NIET WILLEN OPLADEN

De trolley laadt de apparaten niet op :

- a. Check of de stroomstekker in de wandcontactdoos zit
- b. Check of de hoofdschakelaar aan staat.
- c. Steek een elektrisch apparaat in 1 van de stroomstekkers in het adapter compartiment en kijk of deze werkt.

Werkt het apparaat dan kan het zijn dat het oplaadprobleem in de adapter van de laptop, chromebook, tablet zit of in deze apparaten zelf. Consulteer de leverancier van deze apparaten en/of de reseller van de Wibrain trolley en overleg het probleem.

Werkt het apparaat niet, neem dan contact op met de reseller van de Wibrain trolley.

## 8. AFTER SALES SERVICE EN GARANTIE

De fabriek garandeert dat deze laadtrolley vrij is van onvolkomenheden in materiaal en arbeid, voor de periode van 1 jaar vanaf aanschaf, geldig voor elektrische componenten en 3 jaar vanaf aanschaf, geldig voor niet elektrische componenten. Binnen deze garantie periode zal de fabrikant gratis vervangende onderdelen beschikbaar stellen. De fabrikant behoudt zich het recht voor om defecte materialen te inspecteren, om de oorzaak van het defect te achterhalen, voor ze nieuwe onderdelen afstuurt.

De eventueel uit te voeren service werkzaamheden op een Wibrain Trolley worden af magazijn Wibrain in Houten uitgevoerd. Informeer bij uw leverancier of ze aanvullende services biedt.

Wij adviseren u de verpakking van de trolley te bewaren indien u in de toekomst service nodig mocht hebben.

Service mailadres : [service@wibrain.nl](mailto:service@wibrain.nl) T: 030 - 636 50 90



Pakketboot 49  
3991 CH Houten  
The Netherlands

T + 31 (0)30 636 5090  
M + 31 (0)6 551 66 999

info@centenna.nl  
www.centenna.nl

### EU Conformiteitsverklaring

Centenna B.V.  
Pakketboot 49  
3991CH HOUTEN  
Nederland

### Type omschrijving : Wibrain W1, W2 oplaad Trolleys

Deze verklaring is opgesteld onder verantwoording van bovengenoemde firma.

Wij verklaren dat de hierboven beschreven producten voldoen aan de gestelde normen binnen de EU m.b.t. elektrische veiligheid, gebruik van giftige stoffen e.d.  
De producten zijn als volgt gecertificeerd:

### EU RoHS Directive 2011/65/EU and its amendment directives 2015/863/EU.

#### CE :

**EMC**  
**EN 55032 :2015**  
**EN 55035 :2017**  
**EN 61000-3-2:2014**  
**EN 61000-3-3:2013**

**LVD**  
**EN60950-1:2006+A11:2009+A1:2010+A12:2011+A2:2013**

Houten, 23 Mei 2019

Maurice M. Laseur  
Directeur

VAT nr. NL 8110.19.421.B01 - Chamber of Commerce: Utrecht 32073124  
Bank: ABN-AMRO - SWIFT: ABNANL2A Account: NLS1ABNA0536870004 Centenna BV Houten

Op al onze leveringen zijn de Algemene Leveringsvoorwaarden van Centenna BV kracht. Ze zijn gedeponeerd bij de KvK te Utrecht onder nr. 52075154. Kijk op [www.centenna.nl](http://www.centenna.nl) voor de voorwaarden.





### CERTIFICATE OF COMPLIANCE

According to Directive: 2014/30/EU  
Certificate No.: KS1905S00240C  
Date of Issued: May 22, 2019

Based on the voluntary assessment of the product sample and technical file, we confirm that the above-mentioned product meets the requirements of the EC directive.  
The following products have been tested by us with listed standards and found in compliance with the council EMC Directive 2014/30/EU.

**Certificate Holder:** Centenna B.V.  
**Address:** Pakketboot 49, 3991CH HOUTEN, The Netherlands

**Manufacturer:**  
**Address:**

**Product Description:** Charging cart, Charging Trolley, Charging station  
**Trademark:** /  
**Main Model:** PC06E-40S  
**Adding Model:** PC06x-yyS (x=A-Z, x is a variable, which represent additional functions, color or structural distinctions; yy=20-40, yy is a variable, which represent the number of outlet ports), Wibrain W2, Wibrain W1, DRG32 H1  
**Ratings:** Input: 220-240V~, 50/60Hz, 16A  
Each outlet: 220-240V~, 50/60Hz, 65W MAX.  
Total:1500W (up to 40 ports)

**Standards:** EN 55032:2015  
EN 55035:2017  
EN 61000-3-2:2014  
EN 61000-3-3:2013

**Test Report No.:** KS1905S00240E

*ang*



For and on behalf of  
KSIGN(Guangdong) Testing Co., Ltd.



KSIGN(Guangdong) Testing Co., Ltd.  
First Floor West Side, Building C, Zone A, Fuyuan New Factory, Jiujiu Industrial Park, Minzhu Village,  
Shatou Community, Shajing Street, Bao'an District, Shenzhen City,  
Guangdong Province, P. R. China  
TEL: +(86) 0755-2985 2678



# TEST REPORT

REPORT No.: **DTI201904188804A**

Date: 2019-05-24

Page 1 of 37

Applicant Company Name: **Centenna B.V.**

Applicant Company Address: **Pakketboot 49, 3991CH HOUTEN, The Netherlands,**

The following sample(s) was/were submitted and identified on behalf of the client as:

Sample Name : Charging cart, Charging Trolley, Charging station

Model No. : Wibrain W1, Wibrain W2, DRG32 H1

Sample Receiving Date : April 18,2019

Testing Period : From April 18,2019 to May 24,2019

Results : Please refer to next page(s).

.....  
**Summary of Test Results:**

**TEST REQUEST**

**CONCLUSION**

A EU RoHS Directive 2011/65/EU and its amendment directives 2015/863/EU

**Pass**

Signed for and on behalf of  
DTI

Approved by:   
lab manager



This document is issued by the Company subject to its General Conditions of service of service printed overleaf available on request for electronic format documents, subject to terms and conditions for electronic documents as drawn to the limitation of liability indemnification and jurisdiction issues defined therein. Any holder of this document is advised that information contained herein reflects the company's findings at the time of its intervention only and within the limits of client's instructions. If any the company's sole responsibility is to its client and this document does not exonerate parties to transactions from exercising all their rights and obligations under the transaction documents, this document cannot be reproduced except in full, without prior written approval of the company any unauthorized alteration, forgery or falsification of the content or appearance of this document is unlawful and offenders may be prosecuted to the fullest extent of the law unless otherwise stated. The results shown in this test report refer only to the sample(s) tested.



Shenzhen Deeser Testing International Corp.  
深圳市德泽威技术检测有限公司

9th Fl., Building B, Fuyang Science & Technology Park, Longchang Rd No. 8, Bao'an, Shenzhen, Guangdong, China  
中国广东省深圳市宝安区福海街道“富阳科技园”9楼  
Tel: +86-755-32538716 Fax: +86-755-96683099

# W**l**brain

*iPad, Chromebook & Laptop  
Opberg- en oplaad Trolley*

